

# 15. 鉄筋コンクリートベンチフリューム 1種

(JIS A 5372)

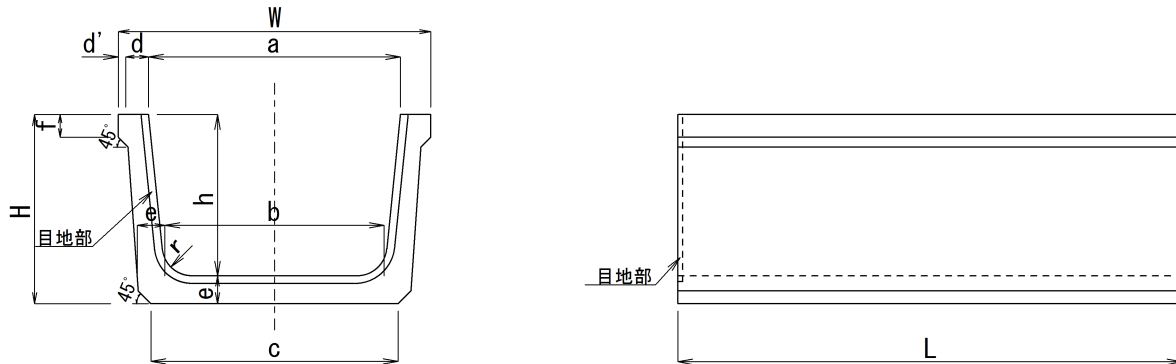

呼び名 1種	寸法 (mm)											参考重量 (kg)			
	W	H	a	b	c	d	d'	e	f	h	r	L	L=2,000	L=1,000	
200	280	185	200	170	205	30	10	35	25	150	30	1,000 2,000	90	45	
250	330	210	250	215	250				30	175			106	53	
☆300	380	240	300	260	300			40	200	40	136		68		
350	440	280	350	300	345	35	45	35	235	50	180		90		
☆400	510	310	400	345	395	40	50	40	260		227		114		
450	560	345	450	390	440	45	15	55	45	320	60		253	127	
500	620	375	500	435	490				45	60			-	380	308
600	690	440	600	520	580	50	-	70	-	440	70	378	189		
700	800	510	700	610	680					50		70	-	440	508
許 容 差	200~300	-	-	±3	±2	-	±2	-	±2	-	±2	-	±5		
	350~550	-	-	±5	±3	-	+3-2	-	+3-2	-	±3	-			
	600~700	-	-	±7	±5	-	+5-2	-	+5-2	-	±5	-			

※☆印は、JIS表示認証製品です。

※600・700はリップ無しになります。

# 15. 鉄筋コンクリートベンチフリューム 2種

(JIS A 5372)

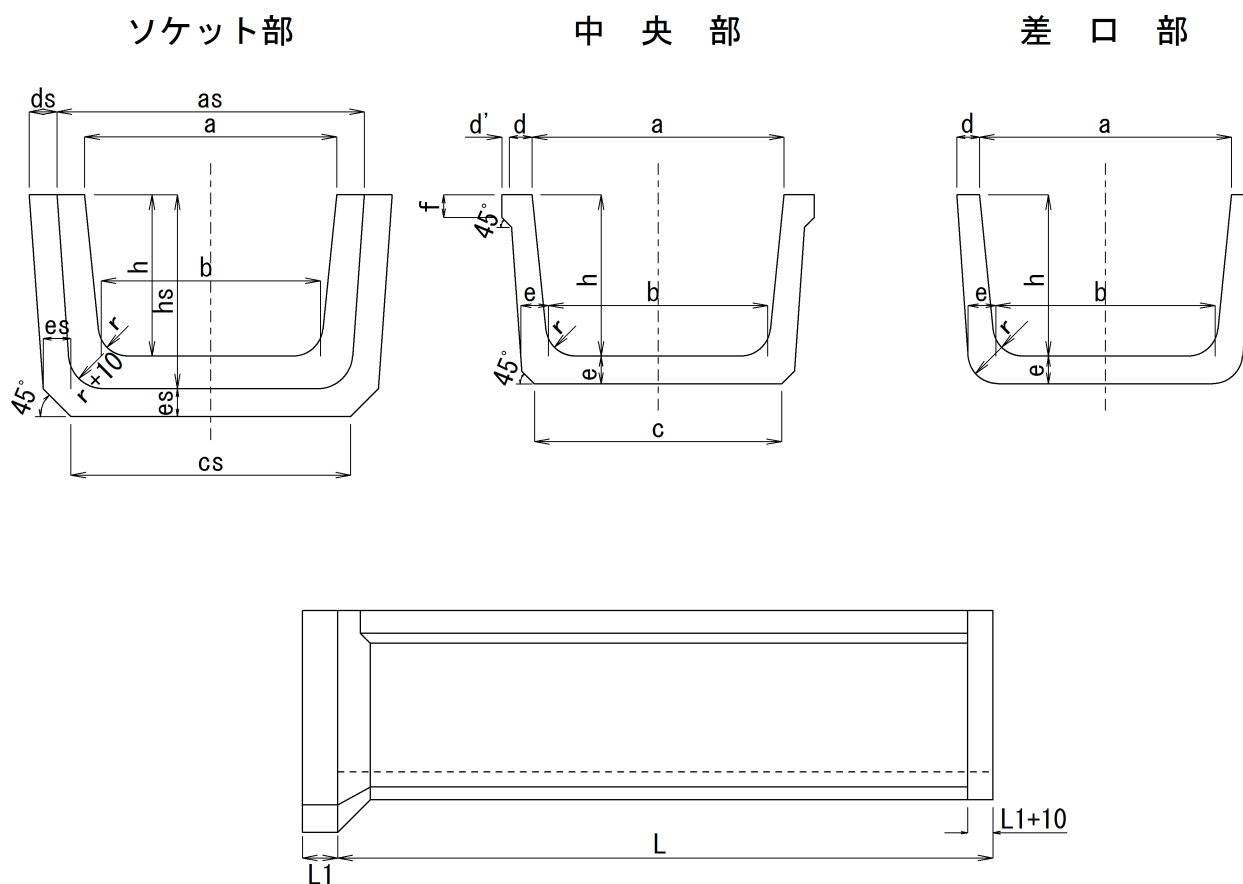

呼び名 2種	寸法 (mm)														参考重量 (kg)		
	a	b	c	d	d'	e	f	h	r	as	cs	ds/es	hs	L1		L	
250	250	215	250	30	20	35	30	175	30	330	295	35	220	50	2,000	114	
☆300	300	260	300			40		30	40	200	40	380	350			40	250
400	400	345	395	40	30	50	40	260	50	500	455	50	320	60		245	
☆450	450	390	440					295		500	500		355			273	
500	500	435	490	45	35	55	45	320	60	610	555	55	385	70		337	
550	550	475	535					355		660	605		425			393	
600	600	520	580			60	50	65	50	380	70	710	650	60		450	421
650	650	565	630							415		760	705			490	488
700	700	610	680	50	40	70	50	440	70	820	760	70	520	80		569	
800	800	695	770			75		920		855	75		575			669	
900	900	785	870	55	40	85	60	550	80	1030	965	85	645	80	846		
許容差	200~300	±3	±2	-	±2	-	±2	-	±2	-	-	-	-	-	-	-	
	350~550	±5	±3	-	+3-2	-	+3-2	-	±3	-	-	-	-	-	-	±5	
	600~900	±7	±5	-	+5-2	-	+5-2	-	±5	-	-	-	-	-	-	±5	

※☆印は、JIS表示認証製品です。  
 ※ベンチフリューム用タイトが付きです。